

Węzeł zmieszania pompowego w budynku

Centrum Usług Księgowych przy ul. M.C.Skłodowskiej w Lubinie

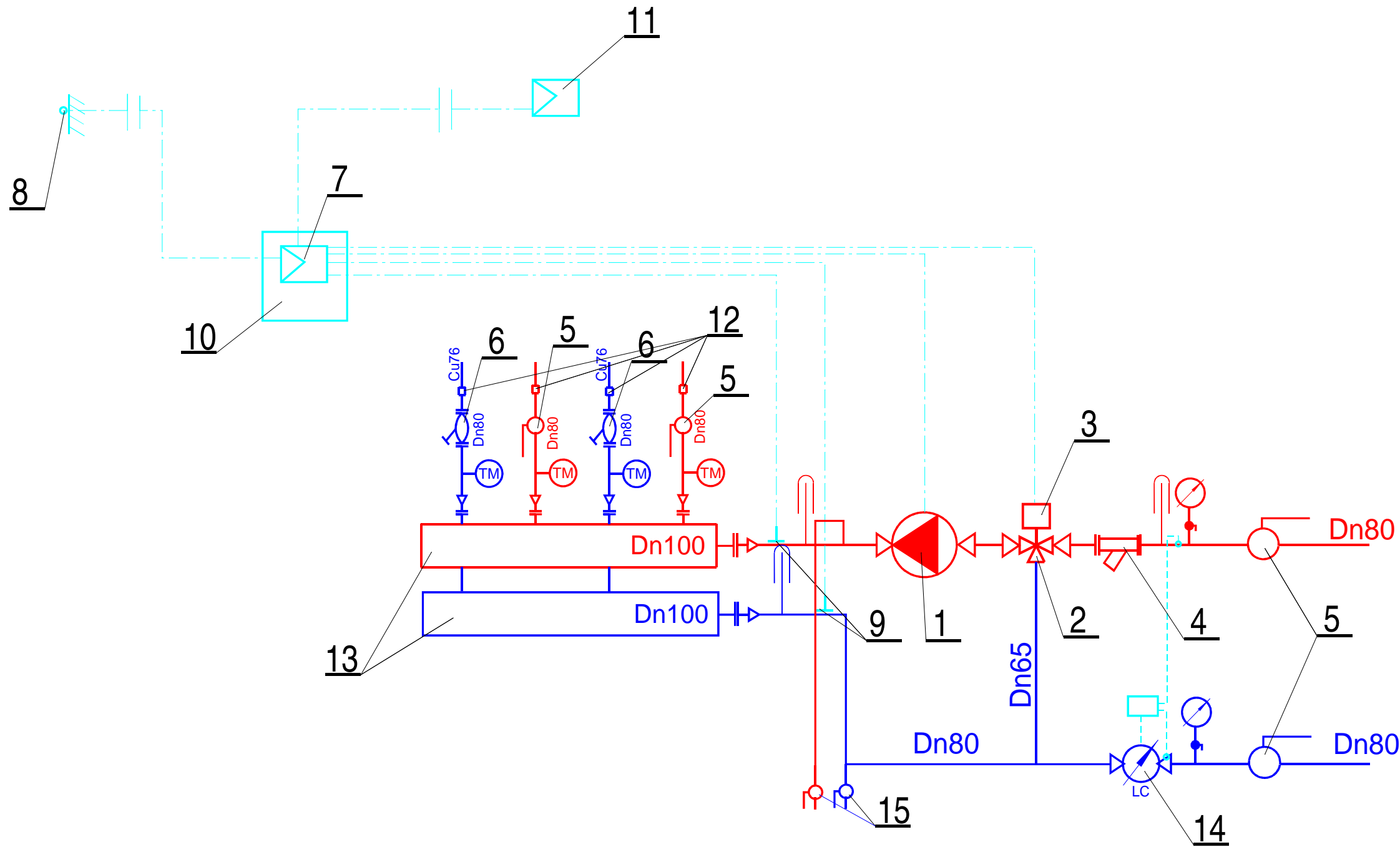

L.p.	Nazwa części	szt.
1	Pompa WILO Stratos 65/1-9 21-620W, 230V	1
2	Zawór regulacyjny trójdrogowy firmy Samson mieszający, typ: 3260, Dn65, kv60	1
3	Siłownik firmy Samson typ 5824-30 230 V	1
4	Filtr siatkowy kołnierzowy FS-1 Dn80 ₁ firmy "Polna"	1
5	Zawór kulowy mufowy Dn 80, PN10	4
6	Zawór regulacyjny skośny kołnierzowy Dn 80, fig. 445 firmy Zetkama	2
7	Regulator pogodowy typ: 5573 Samson 230 V,	1
8	Czujnik temperatury zewnętrznej typ 5227-2 firmy Samson	1
9	Czujnik temperatury przylgowy typ 5267 firmy Samson	2
10	Skrzynka zasilająco - sterownicza do węzłów ciepłowniczych	1
11	Zadajnik pomieszczeniowy 5257-4 firmy Samson	1
12	Przejście stal/miedź dielektryczne Dn80/Cu76	4
13	Rozdzielacz dwuobwodowy MGV 100 firmy MEIBES	1
14	Licznik ciepła Kamstrup Ultraflow 54 DN50, q=15m ³ /h, z przelicznikiem Multical	1
15	Zawór kulowy mufowy Dn 25	2
TM	Termomanometr do 100 C i 6 bar.	4
	Termometr techniczny prosty do 100 C	3
	Manometr tarczowy do 6 bar Fi 160 z rurka man. i kurkiem	2